



LUNA
HOME APPLIANCES

لوازم خانگی لونا

دفترچه راهنمای محصولات لونا آبمیوه گیری مدل ۵۱۰



لطفاً موارد مندرج در دفترچه را
به دقت مطالعه فرمایید

فهرست مطالب

۱	هشدارهای ایمنی
۳	آشنایی با قطعات
۴	نصب آبمیوه گیری
۴	نحوه استفاده از آبمیوه گیری
۶	نحوه استفاده از مخلوط کن
۶	نحوه استفاده از خردکن
۷	نحوه استفاده از آسیاب
۸	تمیز کردن و نگهداری

- ۱- زمانی که از دستگاه در نزدیکی کودکان استفاده می شود نظارت و کنترل خود را بیشتر نمایید.
- ۲- از دستگاه در نزدیکی منابع گرمایی استفاده نکنید.
- ۳- هنگام جا به جایی دستگاه احتیاط کنید. افتادن و یا شکستن موجب از کار افتادن دستگاه می شود.
- ۴- هرگز سیم برق دستگاه را در تماس با سطوح تیز یا داغ قرار ندهید.
- ۵- به منظور جلوگیری از خطر برق گرفتگی، دستگاه و سیم برق آن را داخل آب و یا مایعات دیگر فرو نبرید.
- ۶- زمانی که دستگاه به درستی عمل نمی کند و یا سیم و خود دستگاه دچار آسیب شده باشد از آن استفاده نکنید و در اسرع وقت به خدمات پس از فروش شرکت مراجعه نمایید.
- ۷- دستگاه مخلوط کن را برای ظرفیت های سنگین به طور مداوم بیش از دو دقیقه به کار نیندازید. این کار ممکن است سبب داغ شدن بیش از حد دستگاه شود. اجازه دهید دستگاه خنک شود و مجدداً از دستگاه استفاده کنید.
- ۸- این وسیله برای استفاده افراد (از جمله کودکان) با ناتوانی فیزیکی، حسی یا عقلی، یا افراد بی تجربه و ناآگاه نیست مگر اینکه با حضور سرپرست مسئول در قبال ایمنی آن ها و با نظارت یا دادن دستورالعمل استفاده از وسیله باشد.
- ۹- اگر کابل تغذیه صدمه ببیند، برای جلوگیری از خطر باید توسط سازنده یا تعمیرکار مجاز یا شخص دارای صلاحیت مشابه تعویض گردد.
- ۱۰- به غیر از متعلقات دستگاه از متعلقات دیگر برای اضافه نمودن به کارکرد دستگاه استفاده ننمایید.
- ۱۱- این وسیله برای استفاده خانگی و موارد مشابه زیر در نظر گرفته شده است:
 - آشپزخانه کارکنان در فروشگاه ها، ادارات و سایر محل های کاری
 - خانه های ویلایی
 - اتاق های هتل یا مهمانسراها
 - واحدهای اقامتی کوچک
- ۱۲- اگر سازنده بخواهد استفاده از وسیله را به کمتر از موارد بالا محدود کند، این باید به وضوح در دستورالعمل بیان شود.
- ۱۳- قبل از برداشتن مخزن تفاله، دستگاه را خاموش کنید.
- ۱۴- قبل از استفاده از دستگاه قطعات آن را طبق دفترچه بسته و سپس از آن استفاده ننمایید.
- ۱۵- زمانی که از دستگاه استفاده می نمایید دستان خود را در قسمت دهانه آبیوه گیری فرو نبرید چون ممکن است به شما آسیب برساند.

- ۱۶- هنگام تمیز نمودن تیغه های دستگاه مراقب دستان خود باشید.
- ۱۷- این دستگاه مناسب آبگیری میوه ها و سبزیجات همچون سیب، خیار، هویج و غیره می باشد، و برای میوه های بسیار سخت مانند آناناس و یا نارگیل مناسب نمی باشد.
- ۱۸- برای تمیز نمودن دستگاه، آن را از برق جدا کنید.
- ۱۹- برای تمیز نمودن تیغه های دستگاه که در داخل فیلتر قرار گرفته است در هنگام برداشتن و قرار دادن در جای خود احتیاط نمایید که دچار آسیب نشوید.
- ۲۰- زمانی که فیلتر دستگاه دچار آسیب دیدگی شد از آن استفاده نکنید.
- ۲۱- دوشاخه دستگاه را پس از مصرف از پریز برق خارج نمایید.
- ۲۲- برای فشردن میوه ها در دهانه بزرگ آبمیوه گیری حتماً از دسته مخصوص استفاده نمایید.
- ۲۳- مطمئن شوید تیغه کاملاً از حرکت ایستاده باشد و سپس درپوش دستگاه را باز نمایید.

توجه:

- هنگام استفاده از دستگاه آن را در سطوح صاف و مسطح قرار دهید.
- دستگاه دارای سنسور و سوییچهای مختلفی به منظور جلوگیری از آسیب های احتمالی می باشد که در صورت عدم بسته شدن اجزا در جای صحیح خود، دستگاه عمل نمی کند.
- برای افزایش طول عمر دستگاه از آن بصورت پیوسته، در مدت زمان طولانی استفاده نکنید.
- این دستگاه مناسب برای استفاده کودکان و یا افراد ناتوان نیست.
- زمانی که از دستگاه برای مدت زیادی استفاده نمی کنید آن را در جای خشک قرار دهید.

پیشنهادات ویژه

- اگر از میوه هایی استفاده می کنید که هسته یا دانه های بزرگ و سفت دارند مانند شلیل، هلو، انبه، زردالو، آلو و گیلاس و غیره، قبل از استفاده در دستگاه باید هسته آن ها را بگیرید.
- برای گرفتن آبمیوه بیشتر، دسته فشاری را محکم فشار دهید.

آشنایی با قطعات

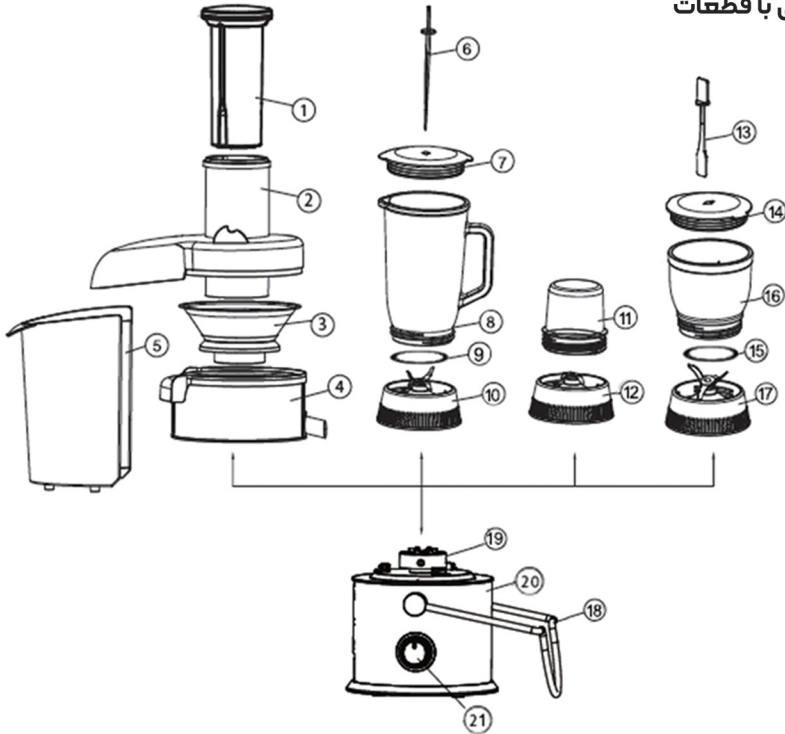

- ۱۵- واشر خردکن
- ۱۶- ظرف خرد کن
- ۱۷- پایه خرد کن
- ۱۸- دستگیره دستگاه
- ۱۹- شافت چرخشی
- ۲۰- بدنه موتور دستگاه
- ۲۱- کلید چرخشی

- ۸- پارچ مخلوط کن
- ۹- واشر مخلوط کن
- ۱۰- پایه تیغه مخلوط کن
- ۱۱- ظرف آسیاب
- ۱۲- پایه آسیاب
- ۱۳- کاردک خرد کن
- ۱۴- درب خرد کن

- ۱- دسته فشاری
- ۲- درپوش آبیئوه گیری
- ۳- فیلتر
- ۴- مخزن آبیئوه گیری
- ۵- مخزن تفاله
- ۶- کاردک مخلوط کن
- ۷- درب پارچ

نصب آبعیوه گیری

- قبل از استفاده از دستگاه برای اولین بار
- ۱- تمام لایه های محافظتی که دور دستگاه پیچیده شده را جدا کرده و جعبه آن را ننگه دارید.
 - ۲- در هنگام خرید دستگاه اطمینان حاصل نمایید که دارای دفترچه راهنما باشد و پس از آن دفترچه را به دقت خوانده و از آن برای مصارف بعدی نگهداری نمایید.
 - ۳- تمامی قطعات منفصل را با آب بدون مواد شوینده بشویید.
 - ۴- اطمینان حاصل نمایید که کلید چرخشی دستگاه در حالت خاموش قرار گرفته است.

نحوه استفاده از آبعیوه گیری

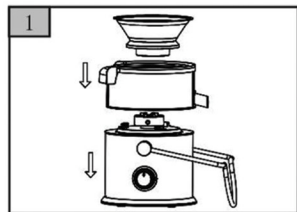

۱- اول مخزن آبعیوه گیری را روی موتور قرار دهید سپس فیلتر را بر روی آن بگذارید و اطمینان حاصل نمایید که فیلتر بر روی شافت چرخشی به طور صحیح قرار گرفته باشد.

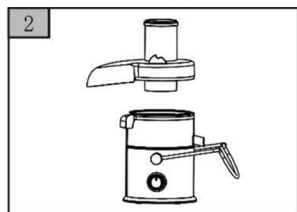

۲- درپوش را روی آبعیوه گیری گذاشته و سپس دستگیره را روی آن قرار داده و قفل نمایید.

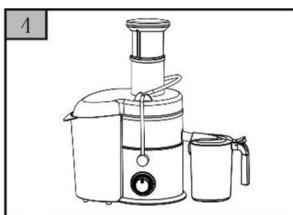
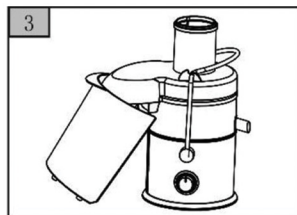

۴

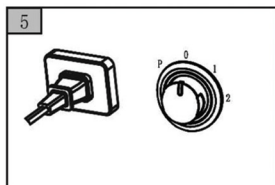

۵- دوشاخه را به پریز متصل نموده کلید گردش دستگاه را به حالت روشن بچرخانید و بر حسب نیاز دور سرعت ۱ یا ۲ را انتخاب نمایید.

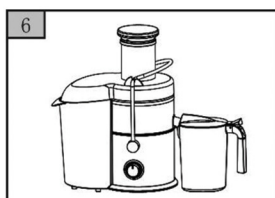

۶- میوه جات و سبزیجات را برش دهید و به قطعات ریزتری تبدیل نمایید، سپس با استفاده از دسته فشاری میوه جات را به سمت فیلتر دستگاه هل دهید که عمل آبگیری انجام شود.

نکات استفاده از آبمیوه گیری و مخلوط کن

۱- سعی کنید از میوه ها و سبزیجات تازه استفاده نمایید مانند: سیب، خیار، هویج کرفس طالبی، هندوانه، پرتقال یا لیمو، انگور و غیره، شما مجبور به خارج نمودن دانه های نرم آنها نیستید، مگر اینکه مانند دانه های هلو سفت باشند. آب سیب به سرعت به رنگ قهوه ای تبدیل می شود به منظور جلوگیری از آن از چند قطره آب لیمو استفاده نمایید.

۲- برای میوه ها و سبزیجاتی که دارای برگ هستند، می توانید از آبمیوه گیری استفاده نمایید.

۳- پس از عمل آبمیوه گیری به سرعت آبمیوه را بنوشید. زیرا پس از مدتی در مجاورت هوا مزه و ویتامین های خود را از دست می دهد.

۴- به منظور افزایش بهره وری و طول عمر بیشتر دستگاه از دسته فشاری به آرامی استفاده نمایید.

۵- این دستگاه مناسب کار با مواد غذایی خیلی سخت نیست.

۶- پس از ۲ دقیقه استفاده از مخلوط کن به آن استراحت دهید.

۷- هنگام استفاده از دستگاه اگر چرخش موتور متوقف و یا کند شد، فوراً از کلید گردش حالت خاموش را انتخاب کنید و سپس حجم مواد درون مخلوط کن را کم کنید.

نحوه استفاده از مخلوط کن

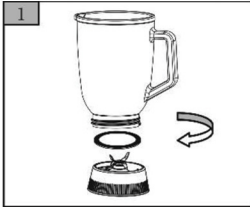

۱- واشر لاستیکی ضد آب را روی پایه قرار داده و سپس ظرف مخلوط کن را روی آن گذاشته و در جهت عقربه ساعت بچرخانید تا پارچ در جای خود قفل شود. مورد نظر را به قطعات کوچکتر خرد کرده و سپس داخل پارچ بیندازید.



۲- به مخلوط داخل پارچ مایعات مناسب اضافه نموده و درپوش آن را بسته بر روی موتور دستگاه قرار دهید و در جهت عقربه های ساعت بچرخانید تا پارچ در جای خود قفل شود.

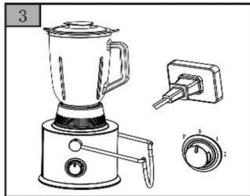

۳- دوشاخه را به پریز متصل نموده و کلید چرخشی دستگاه را روی حالت ا قرار دهید.



۴- پس از اتمام کار کلید چرخشی دستگاه را در حالت "۰" قرار داده و آن را از برق بکشید و پارچ را در خلاف جهت عقربه های ساعت بچرخانید تا باز شود.

نحوه استفاده از خردکن

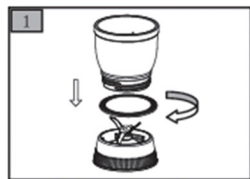

۱- واشر ضد آب را روی پایه قرار داده، سپس ظرف خرد کن را روی آن گذاشته و در جهت عقربه های ساعت بچرخانید تا ظرف در جای خود قفل شود. بعد از آن به اندازه ۱۵۰ گرم گوشت های بریده شده یا مواد دیگر را در ابعاد ۱ سانتی متر به آن اضافه نمایید.

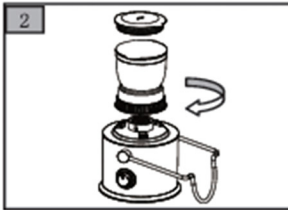

۲- گوشت خرد شده یا مواد دیگر آماده را با نصف قاشق روغن داخل مخزن خردکن قرار داده و درپوش آن را بسته سپس روی موتور دستگاه گذاشته و در جهت عقربه های ساعت بچرخانید.

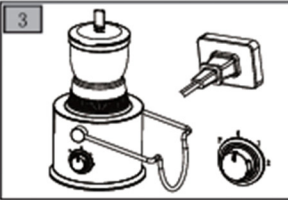

۳- دوشاخه را به پریز متصل نعوده و کلید چرخشی را روی دور ۱ قرار داده تا عمل خرد نمودن را انجام دهد.

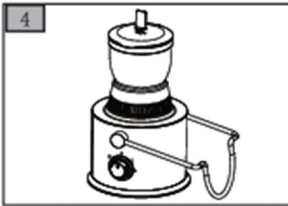

۴- پس از خرد شدن کامل، کلید چرخشی دستگاه را در حالت "۰" قرار داده، دوشاخه را از برق کشیده و خرد کن را بچرخانید تا باز شود.

نکات استفاده از خردکن

- بیشترین حجم استفاده از مخزن ۱۵۰ گرم می باشد.
- پس از یک دقیقه کار مداوم به دستگاه استراحت کوتاهی داده و سپس از آن استفاده نمایید.

نحوه استفاده از آسیاب

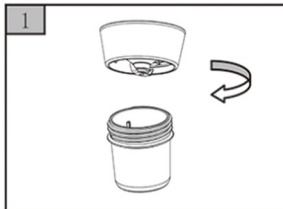

۱- مخزن آسیاب را برگردانده و مخلوط ترکیبات را داخل آن ریخته، سپس پایه را به مخزن پیچ نموده تا محکم شود.

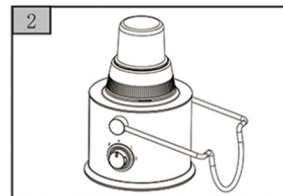

۲- آسیاب را روی موتور دستگاه همانند شکل زیر قرار داده سپس دوشاخه را به پریز متصل و کلید چرخشی دستگاه را روشن نعوده و دست خود را به منظور نگه داشتن روی آسیاب قرار دهید.

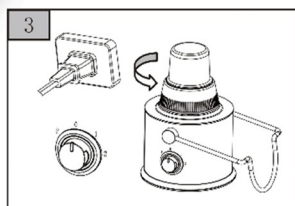

۳- پس از آسیاب شدن کامل، کلید چرخشی دستگاه را در حالت "ه" قرار داده، دوشاخه را از برق کشیده و آسیاب را بچرخانید تا باز شود.

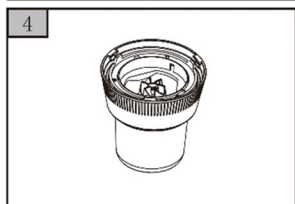

۴- زمانی که کار با آسیاب به اتمام رسید آن را برگردانده و در خلاف جهت چرخانده تا باز شود و سپس ترکیبات آن را بصورت کامل خارج نمایید.

نکات استفاده از آسیاب

- قبل از استفاده اطمینان حاصل نمایید دستگاه در حالت خاموش می باشد.
- هرگز آسیاب را بصورت خالی استفاده نکنید.
- بیشترین حجم استفاده از مخزن آسیاب ۵۰ گرم می باشد.
- پس از هر ا دقیقه استفاده از آسیاب، چند ثانیه به آن استراحت داده و مجدداً استفاده نمایید.

تعیز کردن و نگهداری

- ۱- قبل از تعیز نمودن دستگاه آن را خاموش نموده و از پریز جدا نمایید.
- ۲- هرگز از ابزار فلزی، سیم ظرفشویی یا اسکاچ های زیر برای تعیز کردن دستگاه استفاده نکنید.
- ۳- تمامی قطعات منفصل دستگاه قابل شستشو می باشد و برای شستن آن می توانید از آب ولرم همراه با مایعات تعیز کننده استفاده نمایید.
- ۴- برای تعیز کردن موتور دستگاه از پارچه خشک استفاده نمایید.
- ۵- هنگام پاک کردن تیغه ها احتیاط نمایید.
- ۶- فیلتر دستگاه آبمیوه گیری را بصورت متناوب مورد بررسی قرار دهید تا از بروز مشکلات احتمالی جلوگیری شود.

روش تعیز کردن، محافظت و نگهداری آبمیوه گیری

- ۱- کلید چرخشی را در حالت خاموش قرار دهید، سپس دو شاخه را از پریز جدا نموده و منتظر بمانید تا چرخش تیغه دستگاه متوقف شود.
- ۲- قسمتهایی را که نیاز به پاک کردن دارند جدا نموده و دستورات زیر را به ترتیب انجام دهید:

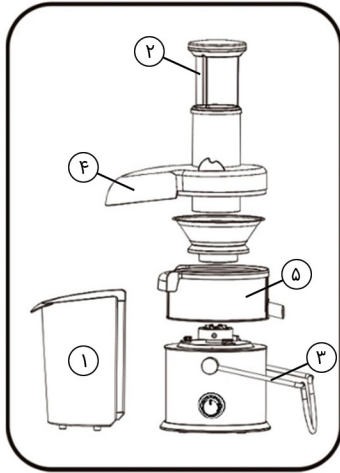

- ۳- مخزن تفاله (۱) را از دستگاه جدا نمایید.
- ۴- دسته فشاری (۲) را از دستگاه خارج کنید.
- ۵- بازوهای فلزی (۳) را باز نمایید.
- ۶- درپوش بالایی (۴) را باز نمایید.
- ۷- فیلتر و مخزن آبمیوه گیری (۵) را جدا نمایید.

روش تمیز کردن، محافظت و نگهداری مخلوط کن، خرد کن و آسیاب

- ۱- قبل از جمع نمودن دستگاه اطمینان حاصل کنید که دستگاه خاموش و از پریز کشیده شده باشد. منتظر بمانید تا چرخش تیغه دستگاه به طور کامل متوقف شود.
- ۲- نیمی از پاچ مخلوط کن را با آب گرم پر نموده و آن را تمیز نمایید.
- ۳- ظرف خردکن دستگاه را زیر شیر آب با اسفنج یا برس نرم شستشو و تمیز نمایید.
- ۴- ظرف آسیاب دستگاه را با آب ولرم و اسفنج یا برس نرم شستشو نمایید و پایه آسیاب را با پارچه خشک یا برس نرم تمیز کنید.
- ۵- بدنه موتور دستگاه را فقط با دستمال مرطوب تمیز نمایید.
- ۶- تمامی قطعات را با دستمال خشک نمایید.
- ۷- دستگاه را در جای صاف و خشک نگهداری نمایید.

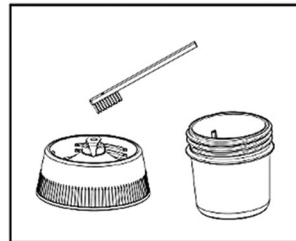
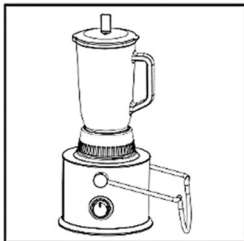



LUNA
HOME APPLIANCES

لوازم خانگی لونا

راه های ارتباطی

۰۹۰۲۶۳۶۱۱۳۲
info@Luna.ir